



SUN CNC華勝自動化有限公司 台中市豐原區社皮里豐原大道一段428巷22弄90號

http://www.sun-cnc.com.tw

TEL:04-25337731

E-mail:sn@sun-cnc.com.tw

FAX:04-25349224

3.1KW

电机系列	电机型号	框号	额定功率 (KW)	额定扭力 (N.M)	额定电流 (A)	额定转速 (rpm)	最高转速 (rpm)	转子惯量 (10 ⁻⁴ kg*m ²)	轴径 (mm)
F	AM3-60	90	1	3.2	4.25	3000	6000	3.5 (3.85)	19
	AM5-40	131	1.1	5.39	4.17	2000	4000	13.3 (16)	19
	AM8-40	131	1.7	8.34	6.44	2000	4000	20.6(23.3)	22
	AM8-50	130	1.7	8	4.9	2000	5000	20.6	22
	AM11-50	130	2.3	11	7.6	2000	5000	31.6	24
	AM11-40	130	2.4	11.5	8.27	2000	4000	26.3(28.9)	24
	AM11-30	130	2.4	11.5	5.7	2000	3000	26.3(28.9)	24
	AM15-40	130	3.1	15	9.2	2000	4000	32.8(35.5)	24
	AM18-40	180	3.9	18.6	11	2000	4000	46(51.8)	35
	AM18-30	180	3.9	18.6	9.7	2000	3000	46(51.8)	35
	AM28-30	180	5.9	28.4	13.9	2000	*3000	69(74.8)	35
	AM35-20	180	5.5	35	11.9	1500	2000	90.5(108)	35
AM48-20	180	7.5	48	16.5	1500	2000	125(140)	35	

电机框号	130	130		180	180
版号	AM15-F3	AM8-F1	AM11-F1	AM18-F4-A1	AM18-F4
额定功率	3.1	1.7	2.3	3.9	3.9
马达极数	10				
额定转速 rpm	2000	2000	2000	2000	2000
最高转速 rpm	4000	5000	5000	4000	3000
额定电流 A	9.2	4.9	7.6	11	9.7
最大电流 A	29.5	16	34	30	26
额定扭矩 Nm	15	8	11	18.6	18.6
最大扭矩 Nm	45	24	45	48.5	48.5
转子惯量 10 ⁻⁴ kg*m ²	32.8(35.5)	20.6	31.6	46(51.8)	46(51.8)
电机质量 kg	11.93(13.94)	7.91	11.62	14.62(17.92)	14.62(17.92)



T-N 曲線

AM15-40□-F3

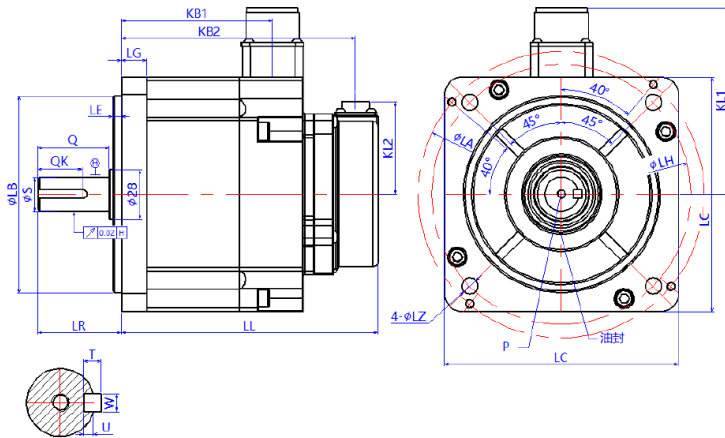
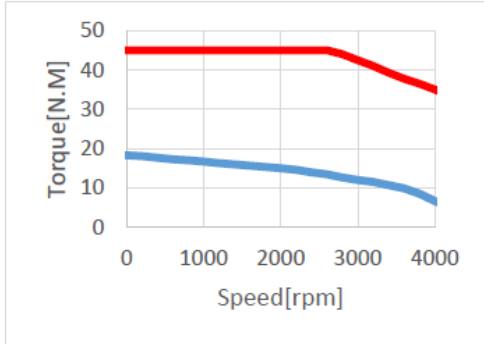

型号	LL	LR	KB1	KB2	法兰面尺寸					
					LA	LB	LC	LE	LG	LZ
AM5□-F3	143(190)	58	84 (131)	130.5 (177.5)	145	110 ⁰ _{0.035}	130	5	14	9
AM8□-F3	164(211)	58	105 (152)	151.5 (198.5)	145	110 ⁰ _{0.035}	130	5	14	9
AM11□-F3	185.5(232.5)	58	126.5 (173.5)	173 (220)	145	110 ⁰ _{0.035}	130	5	14	9
AM15□-F3	207(254)	58	148(195)	194.5(241.5)	145	110 ⁰ _{0.035}	130	5	14	9

型号	轴端尺寸		键槽规格				螺纹孔
	S	QK	W	T	U	Q	P
AM5□-F3	19 ⁰ _{-0.013}	25	5	5	3	51	M5*12
AM8□-F3	22 ⁰ _{-0.013}	25	6	6	3.5	51	M5*12
AM11□-F3	24 ⁰ _{-0.013}	25	8	8	4	51	M5*12
AM15□-F3	24 ⁰ _{-0.013}	25	8	8	4	51	M5*12