



SUN CNC華勝自動化有限公司 台中市豐原區社皮里豐原大道一段428巷22弄90號

http://www.sun-cnc.com.tw

TEL:04-25337731

E-mail:sn@sun-cnc.com.tw

FAX:04-25349224

7.5KW

电机系列	电机型号	框号	额定功率 (KW)	额定扭力 (N.M)	额定电流 (A)	额定转速 (rpm)	最高转速 (rpm)	转子惯量 (10 ⁻⁴ kg*m ²)	轴径 (mm)
F	AM3-60	90	1	3.2	4.25	3000	6000	3.5 (3.85)	19
	AM5-40	131	1.1	5.39	4.17	2000	4000	13.3 (16)	19
	AM8-40	131	1.7	8.34	6.44	2000	4000	20.6(23.3)	22
	AM8-50	130	1.7	8	4.9	2000	5000	20.6	22
	AM11-50	130	2.3	11	7.6	2000	5000	31.6	24
	AM11-40	130	2.4	11.5	8.27	2000	4000	26.3(28.9)	24
	AM11-30	130	2.4	11.5	5.7	2000	3000	26.3(28.9)	24
	AM15-40	130	3.1	15	9.2	2000	4000	32.8(35.5)	24
	AM18-40	180	3.9	18.6	11	2000	4000	46(51.8)	35
	AM18-30	180	3.9	18.6	9.7	2000	3000	46(51.8)	35
	AM28-30	180	5.9	28.4	13.9	2000	*3000	69(74.8)	35
	AM35-20	180	5.5	35	11.9	1500	2000	90.5(108)	35
	AM48-20	180	7.5	48	16.5	1500	2000	125(140)	35

电机框号	180	180	180	180
版本号	AM28-F3 (停售)	AM28-F4	AM35-F5	AM48-F5
额定功率	5.9	5.9	5.5	7.5
马达极数	10			
额定转速 rpm	2000	2000	1500	1500
最高转速 rpm	4000	3000	2000	2000
额定电流 A	16.8	13.9	11.9	16.5
最大电流 A	46.5	39.5	33.9	45.9
额定扭矩 Nm	28.4	28.4	35	48
最大扭矩 Nm	76	76	91.4	120.9
转子惯量 10 ⁻⁴ kg*m ²	69(74.8)	69(74.8)	90.5(108)	125(140)
电机质量 kg	18.56(21.86)	18.56(21.86)	23(28)	30(34)



> T-N 曲線

AM48-20□-F5

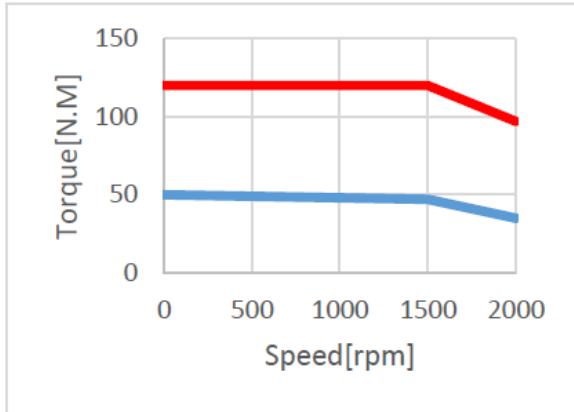

> 外觀尺寸

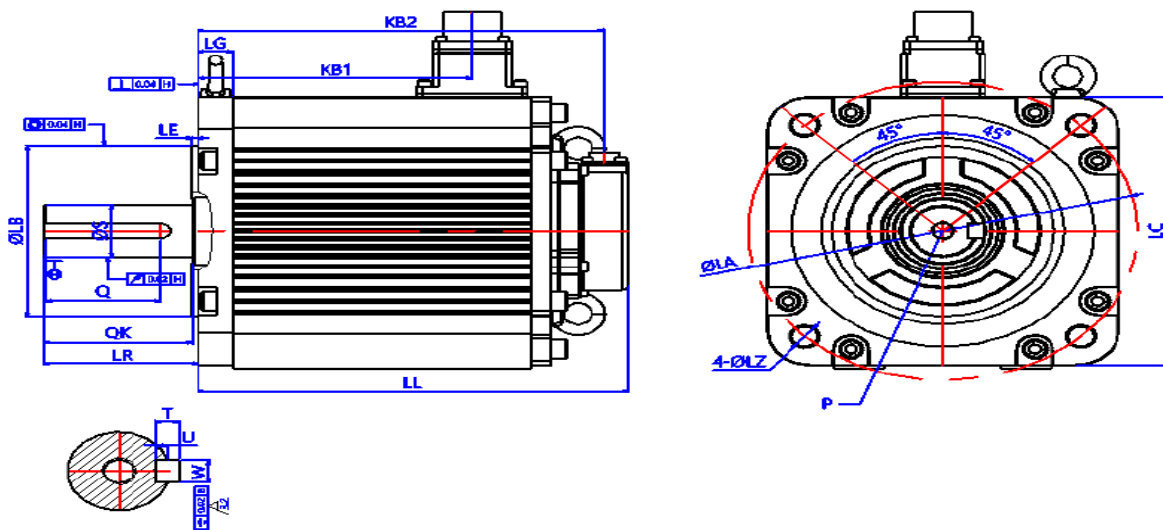

备注：“()”内为带抱闸的规格。

型号	LL	LR	KB1	KB2	法兰尺寸					
					LA	LB	LC	LE	LG	LZ
AM35□-F5	220.5(283.5)	79	140.5(155.5)	208(271)	200	114.3 ⁰ _{-0.025}	180	3.2	18	13.5
AM48□-F5	272 (335)	79	193.5 (207)	259.5 (322.5)	200	114.3 ⁰ _{-0.025}	180	3.2	18	13.5

型号	轴端尺寸		键槽规格				螺纹孔
	S	QK	W	T	U	Q	P
AM35□-F5	35 ^{+0.01} ₀	76	10	8	6.41	60	M12*25
AM48□-F5	35 ^{+0.01} ₀	76	10	8	6.41	60	M12*25