



1500W

SGDXS-120A40A



一般

SGMXA-15AUA2S

煞車

SGMXA-15AUA2E



## 驅動器尺寸

### ◆ SGDXS-120A

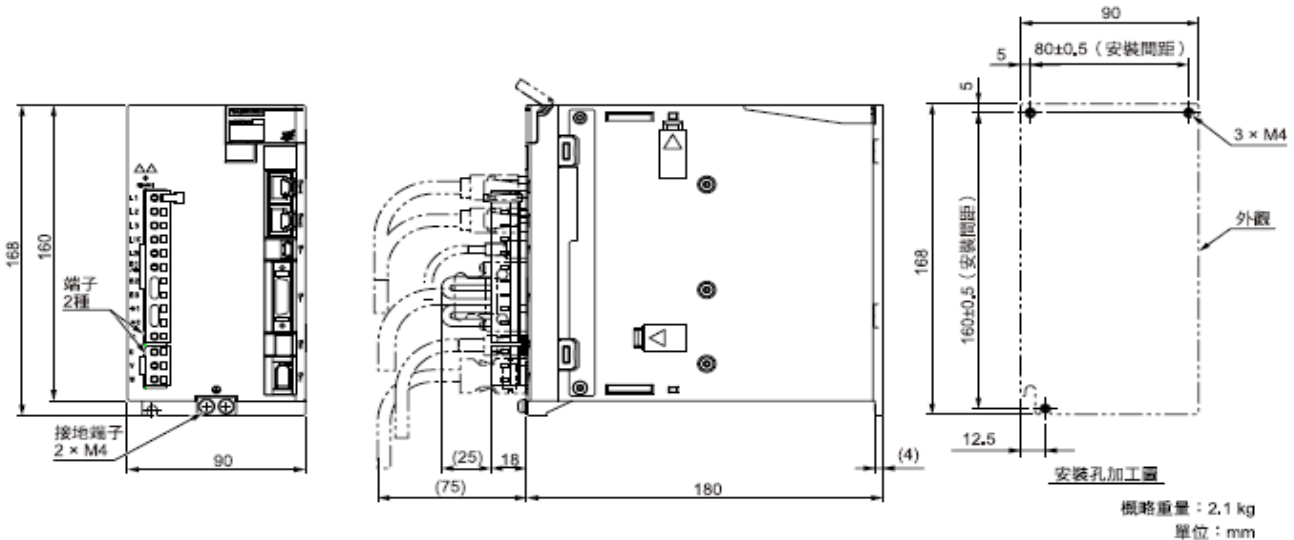

| 型號 SGDXS-      | R70A          | R90A                               | 1R6A | 2R8A | 3R8A | 5R5A | 7R6A | 120A | 180A | 200A  | 330A  |       |     |
|----------------|---------------|------------------------------------|------|------|------|------|------|------|------|-------|-------|-------|-----|
| 最大適用馬達容量[kW]   | 0.05          | 0.1                                | 0.2  | 0.4  | 0.5  | 0.75 | 1.0  | 1.5  | 2.0  | 3.0   | 5.0   |       |     |
| 連續輸出電流[Arms]   | 0.66          | 0.91                               | 1.6  | 2.8  | 3.8  | 5.5  | 7.6  | 11.6 | 18.5 | 19.6  | 32.9  |       |     |
| 瞬間最大輸出電流[Arms] | 2.1           | 3.2                                | 5.9  | 9.3  | 11   | 16.9 | 17   | 28   | 42   | 56    | 84    |       |     |
| 主迴路            | 電源            | AC200 V~240 V, -15%~+10%, 50/60 Hz |      |      |      |      |      |      |      |       |       |       |     |
|                | 輸入電流[Arms] *1 | 0.4                                | 0.8  | 1.3  | 2.5  | 3.0  | 4.1  | 5.7  | 7.3  | 10    | 15    | 25    |     |
| 控制             | 電源            | AC200 V~240 V, -15%~+10%, 50/60 Hz |      |      |      |      |      |      |      |       |       |       |     |
|                | 輸入電流[Arms] *1 | 0.2                                | 0.2  | 0.2  | 0.2  | 0.2  | 0.2  | 0.2  | 0.2  | 0.25  | 0.25  | 0.3   |     |
| 電源容量[kVA] *1   | 0.2           | 0.3                                | 0.5  | 1.0  | 1.3  | 1.6  | 2.3  | 3.2  | 4.0  | 5.9   | 7.5   |       |     |
| 電能損耗 *1        | 主迴路電能損耗 [W]   | 5.0                                | 7.0  | 11.9 | 22.5 | 28.5 | 38.9 | 49.2 | 72.6 | 104.2 | 114.2 | 226.6 |     |
|                | 控制迴路電能損耗 [W]  | 12                                 | 12   | 12   | 12   | 14   | 14   | 14   | 15   | 16    | 16    | 19    |     |
|                | 合計電能損耗[W]     | 17.0                               | 19.0 | 23.9 | 34.5 | 42.5 | 52.9 | 63.2 | 87.6 | 120.2 | 130.2 | 245.6 |     |
| 回生電阻           | 內建回生電阻        | 電阻值 [Ω]                            | -    | -    | -    | -    | 35   | 35   | 35   | 20    | 12    | 10    | 6   |
|                |               | 容量[W]                              | -    | -    | -    | -    | 60   | 60   | 60   | 60    | 60    | 60    | 180 |
|                |               | 容許消耗電力 [W]                         | -    | -    | -    | -    | 15   | 15   | 15   | 30    | 30    | 30    | 36  |
|                | 外置最小容許電阻值 [Ω] | 40                                 | 40   | 40   | 40   | 35   | 35   | 35   | 20   | 12    | 10    | 6     |     |
| 過電壓類別          | III           |                                    |      |      |      |      |      |      |      |       |       |       |     |

\*1 額定負載時的淨值。

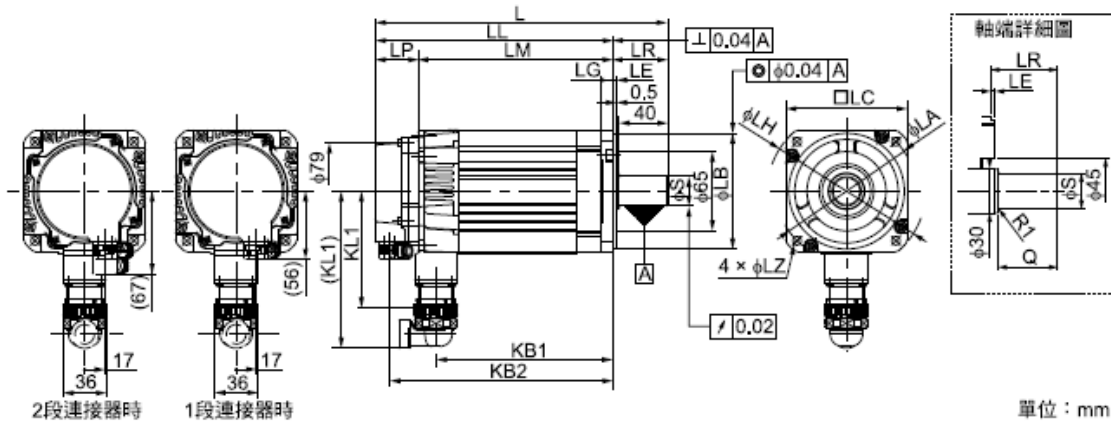

| 型號<br>SGMXA- | L *1 | LL *1 | LM  | LP *1 | LR | KB1 | KB2 *1 | KL1<br>(KL1 *2) |
|--------------|------|-------|-----|-------|----|-----|--------|-----------------|
| 15A□A21A1    | 200  | 155   | 121 | 34    | 45 | 107 | 143    | 95<br>(129)     |
| 20A□A21A1    | 216  | 171   | 137 | 34    | 45 | 123 | 159    | 95<br>(129)     |
| 25A□A21A1    | 239  | 194   | 160 | 34    | 45 | 146 | 182    | 95<br>(129)     |

| 型號<br>SGMXA- | 法蘭尺寸 |                                  |     |    |    |     |    | 軸端尺寸                             |    | 概略重量<br>[kg] |
|--------------|------|----------------------------------|-----|----|----|-----|----|----------------------------------|----|--------------|
|              | LA   | LB                               | LC  | LE | LG | LH  | LZ | S                                | Q  |              |
| 15A□A21A1    | 115  | 95 <sup>0</sup> <sub>0,035</sub> | 100 | 3  | 10 | 130 | 7  | 24 <sup>0</sup> <sub>0,013</sub> | 40 | 4.6          |
| 20A□A21A1    | 115  | 95 <sup>0</sup> <sub>0,035</sub> | 100 | 3  | 10 | 130 | 7  | 24 <sup>0</sup> <sub>0,013</sub> | 40 | 5.4          |
| 25A□A21A1    | 115  | 95 <sup>0</sup> <sub>0,035</sub> | 100 | 3  | 10 | 130 | 7  | 24 <sup>0</sup> <sub>0,013</sub> | 40 | 6.8          |

■ SGMXA-15~70

| 電壓            |                   | 200 V                                |       |       |                |       |       |       |
|---------------|-------------------|--------------------------------------|-------|-------|----------------|-------|-------|-------|
| 型號SGMXA-      |                   | 15A                                  | 20A   | 25A   | 30A            | 40A   | 50A   | 70A   |
| 額定輸出 *1       | kW                | 1.5                                  | 2.0   | 2.5   | 3.0            | 4.0   | 5.0   | 7.0   |
| 額定轉矩 *1, *2   | N·m               | 4.90                                 | 6.36  | 7.96  | 9.80           | 12.6  | 15.8  | 22.3  |
| 瞬時最大轉矩 *1     | N·m               | 14.7                                 | 19.1  | 23.9  | 29.4           | 37.8  | 47.6  | 54.0  |
| 額定電流 *1       | Arms              | 9.3                                  | 12.1  | 15.6  | 17.9           | 25.4  | 27.6  | 38.3  |
| 瞬時最大電流 *1     | Arms              | 28                                   | 42    | 51    | 56             | 77    | 84    | 105   |
| 額定轉速 *1       | min <sup>-1</sup> | 3000                                 |       |       |                |       |       |       |
| 連續容許轉速        | min <sup>-1</sup> | 6000                                 |       | 5000  | 6000           |       | 5000  | 6000  |
| 最高轉速 *1       | min <sup>-1</sup> | 6000 *3                              |       |       |                |       |       |       |
| 轉矩常數 *1       | N·m/Arms          | 0.590                                | 0.561 | 0.538 | 0.582          | 0.519 | 0.604 | 0.604 |
| 轉子慣性矩 *4      | 無固定制動器            | × 10 <sup>-4</sup> kg·m <sup>2</sup> |       |       |                |       |       |       |
|               | 附固定制動器            | 2.00                                 | 2.47  | 3.19  | 7.00           | 9.60  | 12.3  | 12.3  |
| 額定功率 *1       | 無固定制動器            | kW/s                                 |       |       |                |       |       |       |
|               | 附固定制動器            | 120                                  | 164   | 199   | 137            | 165   | 203   | 404   |
| 額定角加速度 *1     | 無固定制動器            | rad/s <sup>2</sup>                   |       |       |                |       |       |       |
|               | 附固定制動器            | 107                                  | 149   | 184   | 104            | 134   | 172   | -     |
| 額定角加速度 *1     | 無固定制動器            | 24500                                | 25700 | 24900 | 14000          | 13100 | 12800 | 18100 |
|               | 附固定制動器            | 21700                                | 23300 | 23100 | 10600          | 10600 | 10800 | -     |
| 散熱片尺寸 (鋁製) *5 | mm                | 300 × 300 × 12                       |       |       | 400 × 400 × 20 |       |       |       |



SUN CNC華勝自動化有限公司 台中市豐原區社皮里豐原大道一段428巷22弄90號

<http://www.sun-cnc.com.tw>

E-mail:sn@sun-cnc.com.tw

TEL:04-25337731

FAX:04-25349224

## T-N 曲線

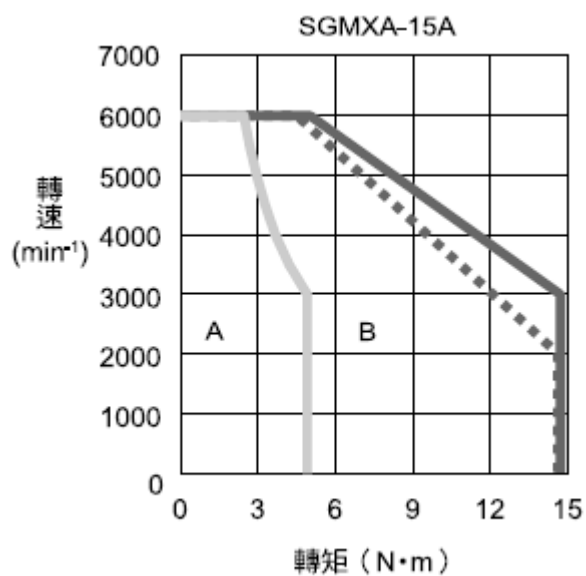

### ◆ 軸端規格

- 直軸、附鍵槽、附螺絲孔

